

# Полный спектр потолочных светильников со степенью защиты IP 65

Полный спектр светильников дает возможность выбрать оптимальный продукт, подходящий для установки в определенной среде и отвечающий всем требованиям к освещенности.

## MAX

Корпус из нержавеющей стали  
Рассеиватель из гладкого стекла или поликарбоната  
Полуширокое светораспределение

## MAS

Корпус из поликарбоната  
Рассеиватель из поликарбоната  
Направленное светораспределение

## MAR

Корпус из поликарбоната  
Рассеиватель из поликарбоната с призматическим рельефом  
Широкое светораспределение

## MAC

Корпус из полиэстера, армированного стекловолокном  
Люминесцентная лампа защищена поликарбонатным рассеивателем  
Отражатель из алюминия  
Направленное светораспределение при использовании отражателя MAC/R

## RAPIDKIT

Дополнительные принадлежности для установки потолочных светильников (см. страницу 13)

Подвесные крюки (фото MAR)

# MARINER – серия MAR/P

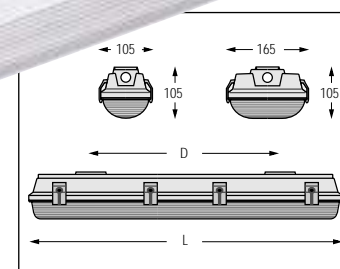

Тип светильника	Длина L (mm)	D* (mm)
MAR/P 118	660	390
MAR/P 136	1270	900
MAR/P 158	1570	900
MAR/P 218	660	390
MAR/P 236	1270	900
MAR/P 258	1570	900

\*Расстояние между крепежными отверстиями

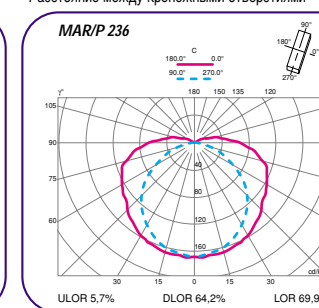
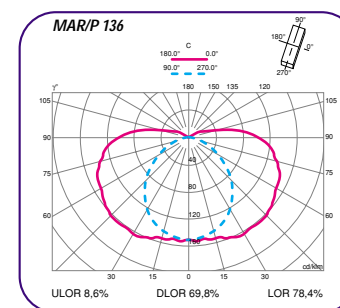

Фотометрические данные: см. страницу 14

Запасные части: см. страницу 126

Стандарты: см. страницу 114

Тип светильника	Кол-во и тип ламп	Версия	Вес (Кг)	Количество в уп-ке / паллете	Код продукта
<b>MAR/P</b>	Класс: I 230В 50Гц	IP 65			
Класс температуры: T4					
MAR/P 118 H	1 x F18 T8	HPF - FUS	1,70	1 121	7004173
MAR/P 136 H	1 x F36 T8	HPF - FUS	2,40	1 77	7004175
MAR/P 158 H	1 x F58 T8	HPF - FUS	3,50	1 77	7004177
MAR/P 218 H	2 x F18 T8	HPF - FUS	2,10	1 77	7004179
MAR/P 236 H	2 x F36 T8	HPF - FUS	3,80	1 44	7004181
MAR/P 258 H	2 x F58 T8	HPF - FUS	5,30	1 44	7004183

Тип светильника	Кол-во и тип ламп	Версия	Вес (Кг)	Количество в уп-ке / паллете	Код продукта
<b>MAR/P EB</b>	Класс: I 230В 50Гц	IP 65			
- с электронным балластом Класс температуры: T4					
MAR/P 118 EB	1 x F18 T8	HPF - FUS	1,55	1 121	30242
MAR/P 136 EB	1 x F36 T8	HPF - FUS	2,24	1 77	30243
MAR/P 158 EB	1 x F58 T8	HPF - FUS	2,92	1 77	30245
MAR/P 218 EB	2 x F18 T8	HPF - FUS	1,58	1 77	30248
MAR/P 236 EB	2 x F36 T8	HPF - FUS	3,14	1 44	30249
MAR/P 258 EB	2 x F58 T8	HPF - FUS	3,92	1 44	30253

С электронным балластом - Без лампы.

Тип светильника	Кол-во и тип ламп	Версия	Вес (Кг)	Количество в уп-ке / паллете	Код продукта
<b>MAR/P H CL2</b>	Класс: I 230В 50Гц	IP 65			
Класс температуры: T4					
MAR/P 118 H CL2	1 x F18 T8	HPF - FUS	1,70	1 121	30294
MAR/P 136 H CL2	1 x F36 T8	HPF - FUS	2,40	1 77	30295
MAR/P 158 H CL2	1 x F58 T8	HPF - FUS	3,50	1 77	30297
MAR/P 218 H CL2	2 x F18 T8	HPF - FUS	2,10	1 77	30298
MAR/P 236 H CL2	2 x F36 T8	HPF - FUS	3,80	1 44	30300
MAR/P 258 H CL2	2 x F58 T8	HPF - FUS	5,30	1 44	30302

Тип светильника	Кол-во и тип ламп	Версия	Вес (Кг)	Количество в уп-ке / паллете	Код продукта
<b>MAR/P H EES</b>	Класс: I 230В 50Гц	IP 65			
- с аварийным аккумулятором Класс температуры: T4					
MAR/P 118 H ENS*	1 x F18 T8	HPF - FUS	1,75	1 121	33627
MAR/P 136 H EES	1 x F36 T8	HPF - FUS	3,45	1 77	30224
MAR/P 158 H EES	1 x F58 T8	HPF - FUS	4,70	1 77	30227
MAR/P 218 H EES°	2 x F18 T8	HPF - FUS	2,55	1 77	30237
MAR/P 236 H EES°	2 x F36 T8	HPF - FUS	4,85	1 44	30239
MAR/P 258 H EES°	2 x F58 T8	HPF - FUS	6,50	1 44	30240

С электронным балластом - Без лампы.  
\*Для работы в аварийных ситуациях.  
°В аварийном режиме работает одна лампа.

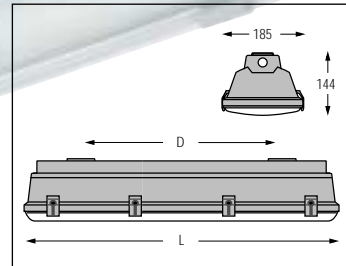
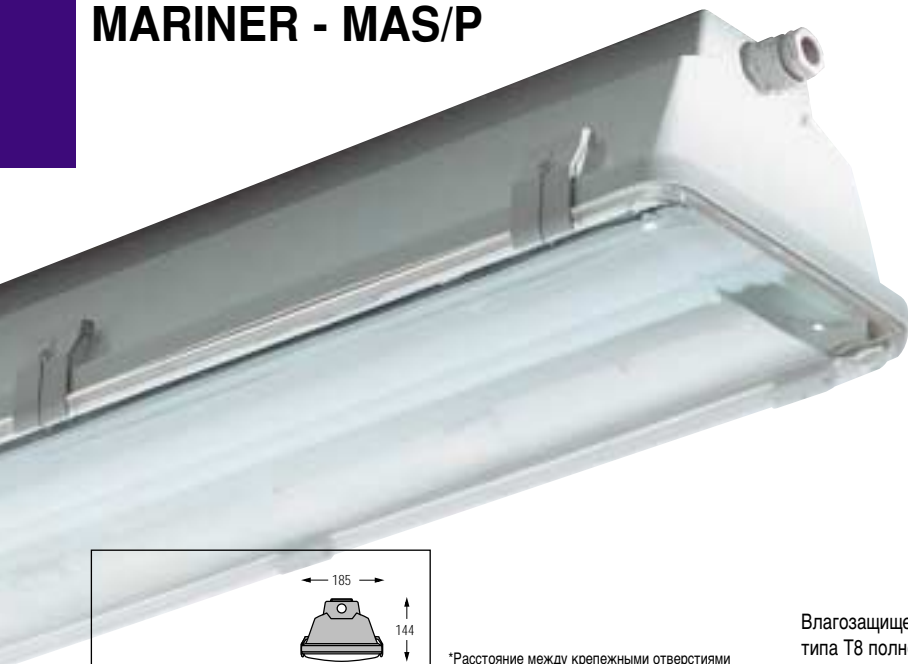

\*Расстояние между крепежными отверстиями

Тип светильника	Длина L (мм)	D*(мм)
MAS/P 158	1570	1200
MAS/P 258	1570	1200

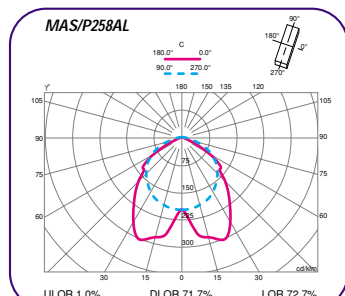
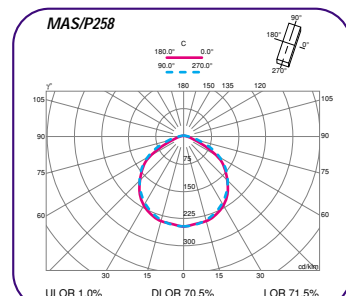
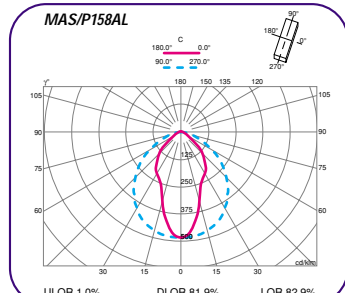
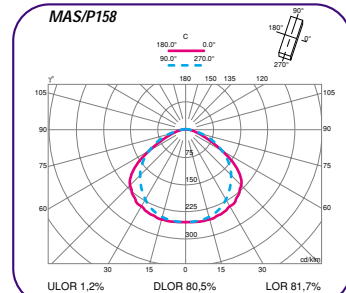

Фотометрические данные: см. страницу 14

Запасные части: см. страницу 126

Стандарты: см. страницу 114

Тип светильника	Кол-во и тип ламп	Версия	Вес (Кг)	Количество в уп-ке / паллете	Код продукта
MAS/P	Класс: I 230В 50Гц	IP 65			
MAS/P 158 H	1 x F58 T8	HPF - FUS	4,40	1 28	34163
MAS/P 258 H	2 x F58 T8	HPF - FUS	6,20	1 28	34164
MAS/P 158 H AL	1 x F58 T8	HPF - FUS	3,70	1 28	34165
MAS/P 258 H AL	2 x F58 T8	HPF - FUS	5,50	1 28	34166

Без лампы.

Тип светильника	Кол-во и тип ламп	Версия	Вес (Кг)	Количество в уп-ке / паллете	Код продукта
MAS/P EB - с электронным балластом	Класс: I 230В 50Гц	IP 65			
MAS/P 158 EB	1 x F58 T8	HPF - FUS	3,82	1 28	34568
MAS/P 258 EB	2 x F58 T8	HPF - FUS	4,82	1 28	34539
MAS/P 158 AL EB	1 x F58 T8	HPF - FUS	3,12	1 28	34579
MAS/P 258 AL EB	2 x F58 T8	HPF - FUS	4,12	1 28	34580

С электронным балластом - Без лампы.



Влагозащищенные потолочные осветительные установки для люминесцентных ламп типа Т8 полностью защищены от проникновения посторонних предметов, струй воды любого направления и случайных ударов.

**Пожаробезопасность в соответствии со стандартом IEC 34.21 60598-1.** Идеально подходят для установки во влажных и/или запыленных помещениях.

**Идеально подходят для AD-FT среды с температурой воспламеняемости > 150°С.** Корпус: из ударопрочного негорючего поликарбоната Lexan®, цвет серый RAL 7035, долговечная полиуретановая прокладка изготовлена экологически безопасным способом без использования фреона.

**Рассеиватель:** из прозрачного ударопрочного негорючего поликарбоната Lexan®. Стабилизирован и не желтеет из-за УФ излучения. Полностью гладкий снаружи для легкой очистки.

**Защелки:** из нейлона, армированного стекловолокном с откидной само удерживающейся стальной соединительной рамкой. Комплекуются стальными шурупами для защиты от несанкционированного доступа.

**Отражатель:** закругленная стальная пластина с высоко отражающим покрытием. Защищена дополнительно эпоксидным слоем. Или из полированного листа алюминия параболической формы для получения направленного светораспределения. Остается вместе со светильником на подвесах во время обслуживания.

**ПРА и электрическая схема:** 230В 50Гц. Соединения выполнены кабелем в термостойкой изоляции. Имеется взрывобезопасный конденсатор со встроенным разрядным резистором, а также клеммный блок, предохранители и фиксирующие винты для крепления провода до 2.5 мм².

**Максимальная температура корпуса составляет:**

Стандартная версия	Стандартные условия	Класс температуры*
Версия EB	95°	T4
Версия EES	75°	T6
	95°	T4

(\* ) Согласно стандарту IEC 31-8 (в аварийной ситуации): T1=450°С; T2=300°С; T3=200°С; T4=135°С; T5=100°С; T6=85°С

**Стандартные принадлежности:** светильники комплектуются прокладкой толщиной 21мм, сальником для кабеля типа PG 13.5, двумя нейлоновыми подвесными крючками. **Установка:** 1) крепятся к потолку на прилагаемых изоляторах или при помощи набора для быстрого крепежа RAPIDKIT 2) на прилагаемых подвесных крюках 3) с использованием системы направляющих NAL на кронштейне NAL 1023 (см. страницу 25).

Тип светильника	Кол-во и тип ламп	Версия	Вес (Кг)	Количество в уп-ке / паллете	Код продукта
MAS/P H CL2	Класс: I 230В 50Гц	IP 65			
MAS/P 158 H CL2	1 x F58 T8	HPF - FUS	4,40	1 28	34577
MAS/P 258 H CL2	2 x F58 T8	HPF - FUS	6,20	1 28	34578
MAS/P 158 H AL CL2	1 x F58 T8	HPF - FUS	3,70	1 28	34583
MAS/P 258 H AL CL2	2 x F58 T8	HPF - FUS	5,50	1 28	34585

С балластом, уменьшающим потери - Без лампы.

Тип светильника	Кол-во и тип ламп	Версия	Вес (Кг)	Количество в уп-ке / паллете	Код продукта
MAS/P H EES - с аварийным аккумулятором	Класс: I 230В 50Гц	IP 65			
MAS/P 158 H EES	1 x F58 T8	HPF - FUS	5,60	1 28	34569
MAS/P 258 H EES	2 x F58 T8	HPF - FUS	7,40	1 28	34541
MAS/P 158 H AL EES	1 x F58 T8	HPF - FUS	4,90	1 28	34581
MAS/P 258 H AL EES	2 x F58 T8	HPF - FUS	6,70	1 28	34582
MAS/P 158 H AL ENS*	1 x F58 T8	HPF - FUS	5,10	1 28	38429

С аварийным аккумулятором - Без лампы.  
\*Для расоты в аварийных ситуациях.  
\*В аварийном режиме работает одна лампа.

\* Обратите внимание на устойчивость к химическим реагентам конструкционных материалов (см. страницу 119). • HPF = PFA с компенсацией коэффициента мощности • FUS = предохранитель



\*Расстояние между крепежными отверстиями

Тип светильника	Длина L (мм)	D*(мм)
MAX 158	1570	1200
MAX 258	1570	1200

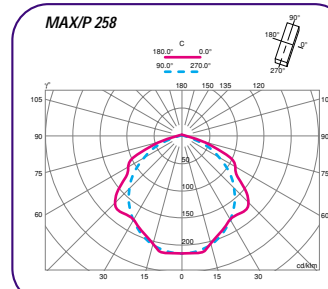
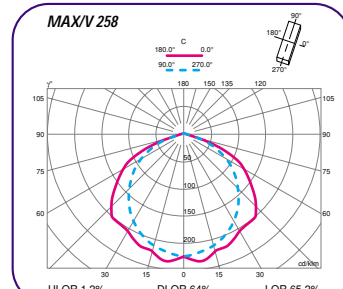
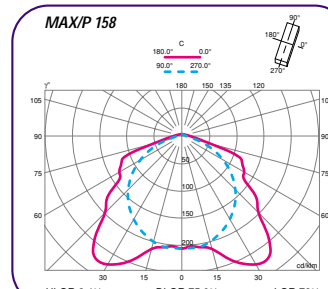
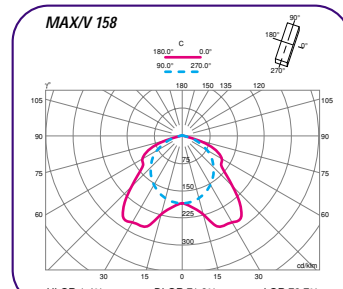

Тип светильника	Кол-во и тип ламп	Версия	Вес (Кг)	Количество в уп-ке / паллете	Код продукта
-----------------	-------------------	--------	----------	------------------------------	--------------

Тип светильника	Кол-во и тип ламп	Версия	Вес (Кг)	Количество в уп-ке / паллете	Код продукта
MAX EB - с электронным балластом	Класс: I 230В 50Гц	IP 65			
MAX/V 158 EB	1 x F58 T8	HPF - FUS	8,80	1 28	37199
MAX/V 258 EB	2 x F58 T8	HPF - FUS	10,10	1 28	37200
MAX/P 158 EB	1 x F58 T8	HPF - FUS	5,60	1 28	37192
MAX/P 258 EB	2 x F58 T8	HPF - FUS	6,40	1 28	37193

С электронным балластом - Без лампы.

Обратите внимание на устойчивость к химическим реагентам конструкционных материалов (см. страницу 119).

• HPF = PFA с компенсацией коэффициента мощности • HPF = предохранитель

Влагозащищенные потолочные осветительные установки для люминесцентных ламп типа Т8 полностью защищены от проникновения посторонних предметов, струй воды любого направления и случайных ударов.

**Совершенно подходят для AD-FT среды с температурой воспламеняемости >150°С.** Корпус: из цельного листа стали INOX AISI 304 с высокой защитой от механических повреждений.

**Рассеиватель:** MAX/V: из термообработанного стекла толщиной 4 мм с высокой химической и механической стойкостью. MAX/P: из прозрачного ударопрочного негорючего поликарбоната Lexan®. Стабилизирован и не желтеет из-за УФ излучения. Полностью гладкий снаружи для легкой очистки.

**Защелки:** из нержавеющей стали, с само удерживающимся соединением.

**Отражатель:** полированный, алюминиевый с высокими оптическими характеристиками. **Пускорегулирующая аппаратура и электрическая схема:** 230В 50Гц. Соединения выполнены кабелем в термостойкой изоляции. Имеется взрывобезопасный конденсатор со встроенным разрядным резистором, а также клеммный блок, предохранители и фиксирующие винты для крепления провода до 2.5 мм².

**Максимальная температура корпуса составляет:**

Класс температуры*	
Стандартная версия	T4
Версия EB	T6
Версия EES	T4

(\* ) Согласно стандарту IEC 31-8 (в аварийной ситуации): T1=450°С; T2=300°С; T3=200°С; T4=135°С; T5=100°С; T6=85°С

**Стандартные принадлежности:** светильники комплектуются сальником кабеля типа PG 13.5, двумя стальными подвесными крючками. **Установка:** 1) крепятся к потолку на прилагаемых изоляторах 2) на прилагаемых подвесных крюках 3) с использованием системы направляющих NAL на кронштейне NAL 1023 (см. страницу 25).

Фотометрические данные: см. страницу 14

Запасные части: см. страницу 126

Стандарты: см. страницу 114

Тип светильника	Кол-во и тип ламп	Версия	Вес (Кг)	Количество в уп-ке / паллете	Код продукта
MAX	Класс: I 230В 50Гц	IP 65			
MAX/V 158 H	1 x F58 T8	HPF - FUS	9,00	1 28	37197
MAX/V 258 H	2 x F58 T8	HPF - FUS	10,50	1 28	37198
MAX/P 158 H	1 x F58 T8	HPF - FUS	5,80	1 28	37190
MAX/P 258 H	2 x F58 T8	HPF - FUS	7,00	1 28	37191

Без лампы.

Тип светильника	Кол-во и тип ламп	Версия	Вес (Кг)	Количество в уп-ке / паллете	Код продукта
-----------------	-------------------	--------	----------	------------------------------	--------------

Тип светильника	Кол-во и тип ламп	Версия	Вес (Кг)	Количество в уп-ке / паллете	Код продукта
MAX EES - с аварийным аккумулятором	Класс: I 230В 50Гц	IP 65			
MAX/V 158 H EES	1 x F58 T8	HPF - FUS	9,50	1 28	37201
MAX/V 258 H EES*	2 x F58 T8	HPF - FUS	10,40	1 28	37202
MAX/P 158 H EES	1 x F58 T8	HPF - FUS	6,20	1 28	37194
MAX/P 258 H EES*	2 x F58 T8	HPF - FUS	7,40	1 28	37196

С аварийным аккумулятором - Без лампы.

\* В аварийном режиме работает одна лампа.

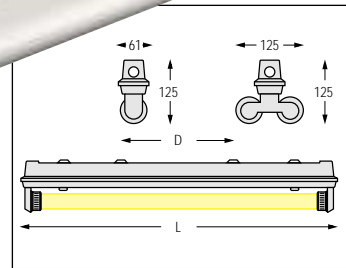

Тип светильника	Длина L (mm)	D*(mm)
MAC 118	645	500
MAC 136	1265	800
MAC 158	1565	1100
MAC 218	645	500
MAC 236	1265	800
MAC 258	1565	1100

\*Расстояние между крепежными отверстиями

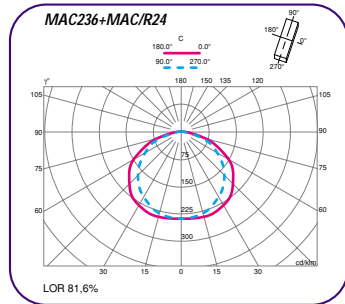
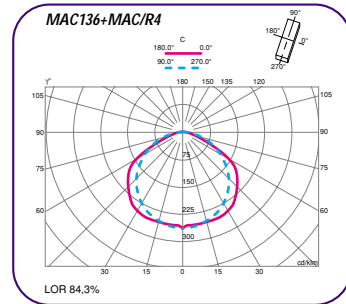
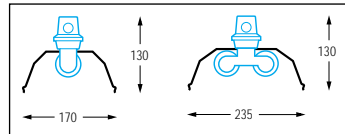

Тип светильника	Кол-во и тип ламп	Версия	Вес (Кг)	Количество в уп-ке / паллете	Код продукта
<b>MAC</b>	Класс: <input type="checkbox"/> IP 65				
	230В 50Гц				
					Класс температуры: T4
MAC 118 H	1 x F18 T8	HPF	1,60	1 300	7004287
MAC 136 H	1 x F36 T8	HPF	2,30	1 150	7004288
MAC 158 H	1 x F58 T8	HPF	3,00	1 150	7004289
MAC 218 H	2 x F18 T8	HPF	2,00	1 240	7004290
MAC 236 H	2 x F36 T8	HPF	3,80	1 120	7004291
MAC 258 H	2 x F58 T8	HPF	4,80	1 120	7004292

Без лампы. Возможна комплектация электронным балластом (ЕВ).

Влагозащищенные потолочные осветительные установки для люминесцентных ламп типа Т8 полностью защищены от проникновения посторонних предметов, струй воды любого направления и случайных контактов.

**Пожаробезопасность в соответствии со стандартом IEC 34.21 60598-1.**

Могут использоваться как в помещениях с высокой влажностью и/или запыленных помещениях, так и на улице. Светильники укомплектованы поликарбонатными защитными трубками 38 мм и стартером типа VIT 2 (FS 2 для версии MAC 218).

**Корпус и рассеиватель:** полиэстер, армированный стекловолокном.

**Ламподержатель:** для люминесцентных ламп типа Т8 из негорючего поликарбоната. Комплектуется круглыми гайками.

**ПРА и электрическая схема:** 230В 50Гц. Соединения выполнены кабелем в силиконовой изоляции. Имеется взрывобезопасный конденсатор со встроенным разрядным резистором; клеммная колодка под кабель до 2,5 мм<sup>2</sup>; безопасный стартер типа VIT 2 для автоматического отключения неисправной лампы (в варианте MAC 218 используется стартер FS 2). Доступ к стартерам через колпачки отделения стартеров в крышке корпуса.

**Максимальная температура корпуса составляет:**  
**Класс температуры\***

Стандартная версия	T4
Версия ЕВ	T6
Версия ЕЕС	T4

(\* Согласно стандарту IEC 31-8 (в аварийной ситуации): T1=450°C; T2=300°C; T3=200°C; T4=135°C; T5=100°C; T6=85°C

**Стандартные принадлежности:** светильники комплектуются прокладкой 21 мм, сальником для кабеля типа PG 13.5, двумя нейлоновыми подвесными крюками.

**Установка:** 1) крепятся к потолку на прилагаемых изоляторах или при помощи набора для быстрого крепежа RAPIDKIT 2) на прилагаемых подвесных крюках 3) с использованием системы направляющих NAL на кронштейне NAL 1023 (см. страницу 25).

**MAC/R**

Использование отражателей в потолочных светильниках позволяет добиться требуемого распределения света и высокого коэффициента использования в помещениях с высокими потолками или там, где также используются дополнительные источники местного освещения.

MAC/R AL - полированный, алюминиевый отражатель, крепится к корпусу прилагаемой пружиной из нержавеющей стали.

Фотометрические данные:	Запасные части:	Стандарты:
см. страницу 14	см. страницу 126	см. страницу 114

Тип светильника	Кол-во и тип ламп	Версия	Вес (Кг)	Количество в уп-ке / паллете	Код продукта
<b>MAC/R AL - с гладким отражателем из алюминия</b>					
MAC/R 2 AL	MAC 118	650	0,36	5	33039
MAC/R 4 AL	MAC 136	1255	0,70	5	33041
MAC/R 5 AL	MAC 158	1555	0,90	5	33048
MAC/R 22 AL	MAC 218	650	0,45	5	33052
MAC/R 24 AL	MAC 236	1255	0,90	5	33053
MAC/R 25 AL	MAC 258	1555	1,14	5	33054

Возможна комплектация отражателем из стального листа, окрашенного в белый цвет.

Обратите внимание на устойчивость к химическим реагентам конструкционных материалов (см. страницу 119).  
 \* HPF = ПРА с компенсацией коэффициента мощности

Принадлежности для быстрой установки светильников MARINER (MAR, MAS) на потолке. Комплект состоит из двух защелок.



Тип	Вес (Кг)	Кол-во в упаковке (коробка)	Код продукта
<b>RAPIDKIT 2 защелки</b>			
RAPIDKIT	0,20	50	34610

Применения для Mariner - разработаны при помощи программного обеспечения Europic



MAR



MAS



MAX



# Фотометрические данные

## MAR/P 136

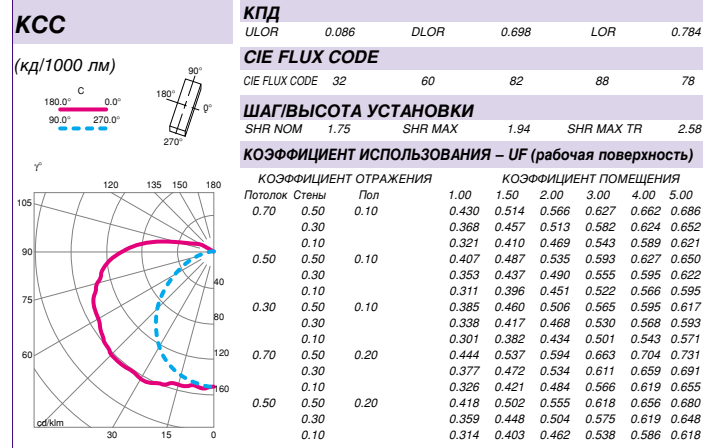

## MAR/P 236

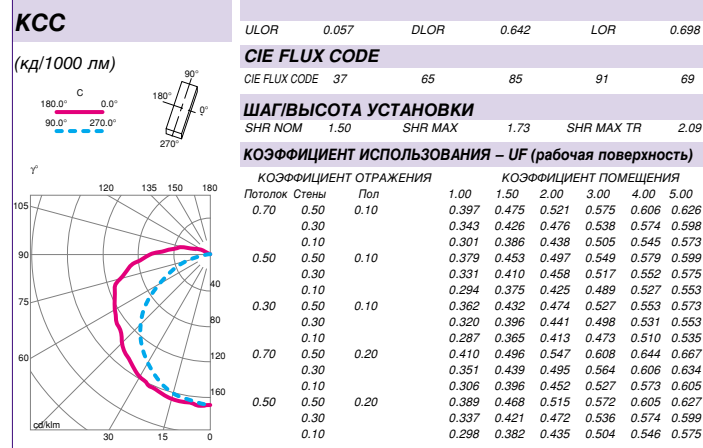

## MAR/P 158

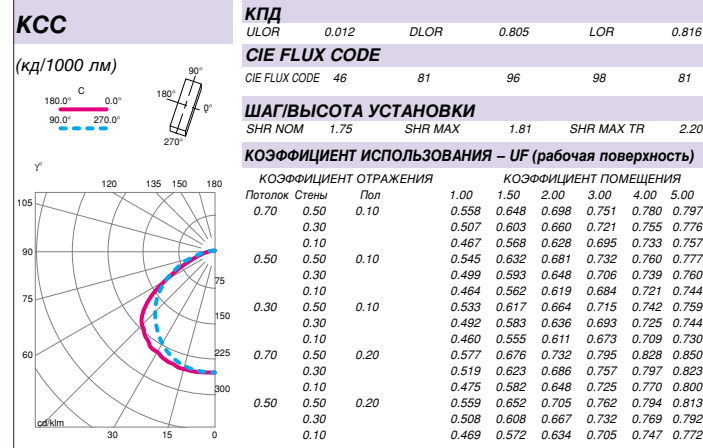

## MAR/P 258

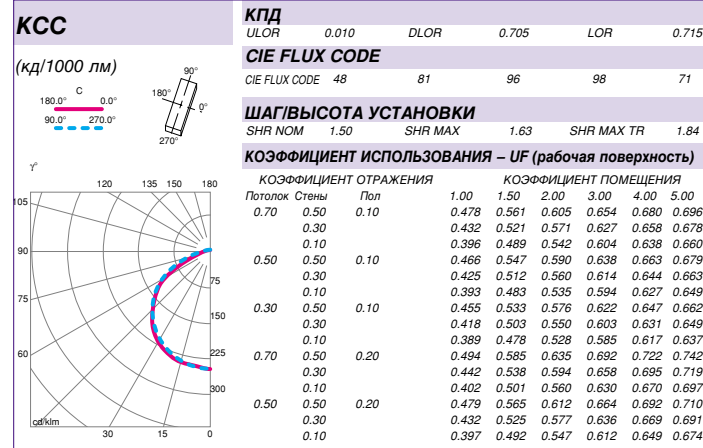

# Фотометрические данные

## MAC 136 + MAC/R 4

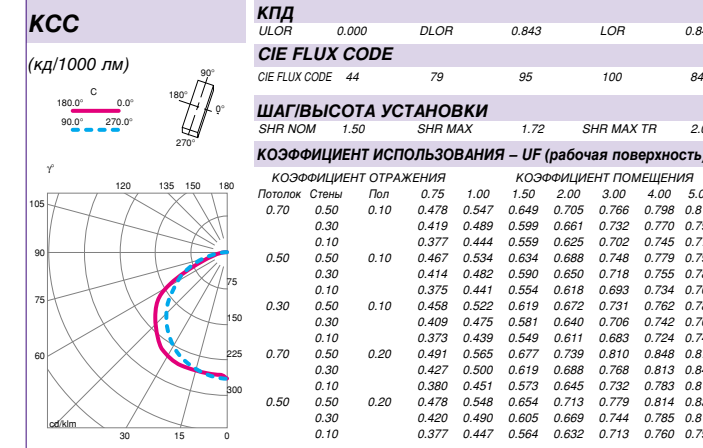

## MAC 236 + MAC/R 24

